



# MONTERINGSVEILEDNING

## SLEIPNER "HIGH LINE"

### FAST PROPELLUTSTYR

Vi takker for at De har valgt Sleipner fast propellutstyr. Vi har i en årrekke levert propellanlegg til båtbyggerier og båteiere langs hele kysten, noe som kommer Dem til gode i form av høy kvalitet og riktige løsninger.

Som ved alle tekniske produkter er det viktig at montering og bruk skjer på en forsvarlig måte. Vi vil anbefale at De leser igjennom monteringsveiledningen før montering.

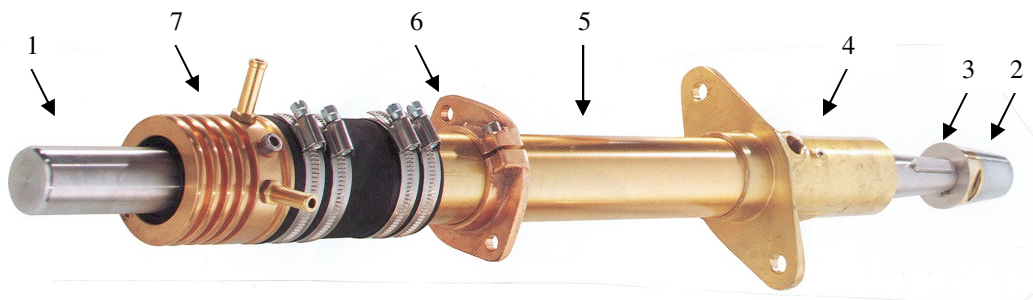

#### **Sleipner High Line fast propellutstyr består av følgende:**

- 1: Propellaksel i rustfritt stål.
- 2: Propellmutter m/ sinkanode (utbyttbar).
- 3: Låseskive for sikring av propellen.
- 4: Stevnlager (opplagring av propellaksel).
- 5: Hylserør.
- 6: Innvendig monteringsflens (støtte for hylserør).
- 7: Pakkboks (fettsmurt/oljesmurt eller vannsmurt).
- 8: Klemflens. (tilslutning til gir flens).

## **MONTERING:**

Vi går ut i fra at motorleverandøren har gitt anvisning om motorens installasjon , så dette vil ikke bli omtalt her.

### **Propellens plassering:**

Første skritt i monteringen er å finne propellens korrekte plassering i forhold til skroget. Det er meget viktig at propellen arbeider mest mulig optimalt i forhold til vannet slik at kavitasjons-, støy- og vibrasjonsproblemer unngås. Som en ser av skisse nr. 1 krever propellen plass rundt seg for å unngå dette. Vær oppmerksom at A-mål skal være minimum 10% av propellens diameter, og ikke mindre enn 50 mm, særlig gjelder det skrog som har flat bunn over propellen. En annen viktig faktor er at propellakselvinkelen i forhold til vannet blir så liten som mulig.

For å gjøre propellplassering enklere kan en f. eks. sette et pappstykke eller lign. mellom skrog og rorflyndre for deretter å tegne ut propellens plassering. Pass på at den avtegnede propellen har rett avstad fra stevn (husk å regn med stevnlagrets lengde ) samt riktig propellakselvinkel.

Det kan være en fordel først å borre et ca. 8 mm hull gjennom akterstevnen for deretter å strekke en snor gjennom hullet fram til senter av girakseflensen, for å være sikker på at propellakselens vinkel blir riktig.

**Når en har finjustert dette borres et hull med lett klaring lik målet på stevnlagerets styringskant. Deretter borres et hull også med klaring gjennom innvendig skott lik hylserørets diameter.**

### **Montering av hylserør:**

Monter først hylserøret til det utvendige stevnlageret, bruke tettemasse på gjengene for å unngå vannlekkasje, og trekk så godt til.

Monter stevnlageret med hylserøret og den innvendige monteringsflensen pluss propellakselen uten pakkboks og propell løst på plass, og rett opp motoren så godt som mulig..

Kontroller at flensen på det utvendige stevnlageret ligger plant an mot akterstevnen. Dette er viktig for å unngå skjev montering, med varmgang og slitasje som følger. Blir det en åpning mellom flens og akterstevn må det slipes til eller bygges opp før tiltrekking av hylseskruene foretas.

Bruk tettemasse mellom flensen på stevnlageret og akterstevn før sluttmontering.

Skisse nr. 1

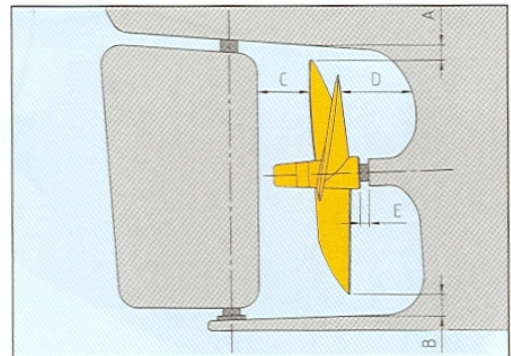

Ved montering av propell, husk!

A =  $d \times 0,1$  min. 50 mm

B =  $d \times 0,06$

C =  $d \times 0,1$

D =  $d \times 0,2$

E = 0,5 til 1 x akseldiameter

D = propelldiameter

**Montering av aksel:**

Kontroller at propellakselen har riktig lengde. Er den for lang må denne kappes til eksakt lengde. Husk lengden mellom stevnlager og begynnelse kon/propell skal være mellom en halv til en gang propellakselens diameter. Slip vekk gradene i den avkappede enden.

Skyv propellakselen inn i hylsen, monter deretter på pakkboksen (se egen monteringsveiledning for **pakkboksen**)

Vær forsiktig når man monterer pakkboksen slik at tettingene i pakkboksen ikke blir skadet. Videre monteres klemflensen som deretter trekkes riktig til propellakselen ( se egen monteringsveiledning ). Monter deretter klemflensen lett til girkasseflensen. Skru til boltene for hånd.

**Oppretting:**

Motoren må nå rettes opp så nøyaktig som mulig. Dette gjøres ved å justere på motorens motorlabber. Justeringen må være så nøyaktig at et søkerblad på 0,1 mm ikke på noe sted kan føres inn mellom klemflens og girkasseflens. Pass på å måle rundt hele flensen.

Når opprettingen er tilfredsstillende trekkes flensboltene med muttere godt til girflensen. Juster deretter hylserøret slik at det blir riktig sentrert i forhold til akselen og skru til den innvendige monteringsflensen både på hylserøret og på skott.

**Montering av propell:**

Monter propellen på akselen. Påse at propellen ikke "rir" på kilen. Med andre ord at kilen ikke er for høy.

Sett deretter på låseskiven, tappene på låseskiven skal inn i propellens kilespor.

Propellmutteren monteres og dras til godt.

For å sikre propellmutteren fra å løsne bøyes de frie deler av låseskiven ned i nøkkelsporet på propellmutteren.

**Vedlikehold:**

Sinkanoden på propellmutteren bør skiftes minst en gang pr. år.

Kontroller den fleksible slangen mellom pakkboks og hylserør minst en gang pr. år. (ved sprekker eller skaden må denne byttes).

Kontroller pakkboks jevnlig (lekkasje eller vanninntrengning i oljepakkboks).

**Sleipner Motor as**  
P.O.Box 519  
N-1612 Fredrikstad

Tel. 69300060  
Fax. 69300070



www.sleipner.no  
e-post: sleipner@sleipner.no